

EAP
0214(30)
C.2



ZAMORANO

BIBLIOTECA WILSON POPENO
ESCUELA AGRICOLA PANAMERICANA
APARTADO 93
TEGUCIGALPA HONDURAS



0214(30)
C.2
W.K. KELLOGG
FOUNDATION

CURSO PRÁCTICO DE CORTE Y CONFECCIÓN



205054

BIBLIOTECA WILSON POPENO
ESUELA AGRICOLA PANAMERICANA
APARTADO 98
TEGUCIGALPA HONDURAS

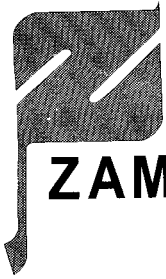

ZAMORANO

CURSO PRACTICO DE CORTE Y CONFECION



W.K. KELLOGG
FOUNDATION

PROYECTO



ZAMORANO

Componente Social del Proyecto UNIR.
Zamorano (Escuela Agrícola Panamericana)
Honduras, C.A.
1999

Contenido Técnico:	Arcenia Marina Rodríguez
Colaboración:	Marco Tulio Mejía
Diseño Gráfico y dibujo:	Nahúm Saucedá
Edición:	Leonel Rodríguez

Centro de Comunicaciones de Zamorano

© 1999. Esta publicación fue producida con el apoyo financiero de la Fundación W. K. Kellogg a través de el componente social del Proyecto UNIR ejecutado por Zamorano.

Se autoriza la reproducción total o parcial de esta publicación con fines educativos y no de lucro, siempre que se dé los créditos correspondientes.



Misión Zamorano

Zamorano es un centro panamericano de educación superior comprometido a proveer una educación integral de primera categoría que incluye los elementos claves de la agricultura tropical sostenible, agronegocios, agroindustria, manejo de recursos naturales y desarrollo rural.

BIBLIOTECA WILSON POPENO
ESCUELA AGRICOLA PANAMERICANA
APARTADO 93
TEGUCIGALPA HONDURAS

INTRODUCCIÓN

Zamorano, a través de su Proyecto UNIR le brinda la oportunidad de aprender o reforzar sus conocimientos en el oficio de corte y confección en forma práctica y sencilla.

Al finalizar este curso, cada participante podrá elaborar prendas de vestir para damas y niñas, utilizando la imaginación y creatividad personal según las necesidades y materiales que tenga a su alcance.

Además, esperamos despertar su interés para conocer aún más sobre este oficio y que con la práctica del mismo, usted puedan obtener ingresos adicionales y así mejorar la economía de su familia y apoyar al desarrollo de su comunidad.

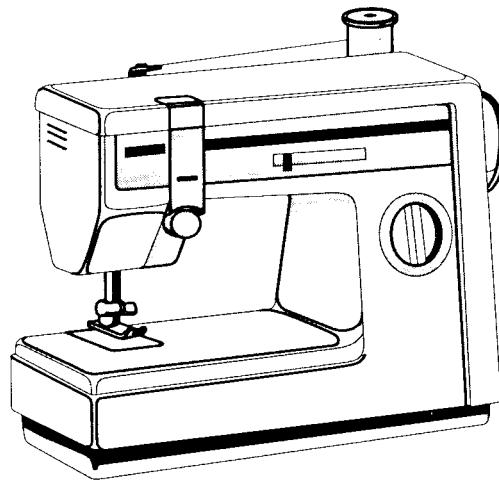



LECCION No. 1

Materiales que utilizaremos

Cinta métrica:

sirve para tomar medidas para la elaboración de los patrones.

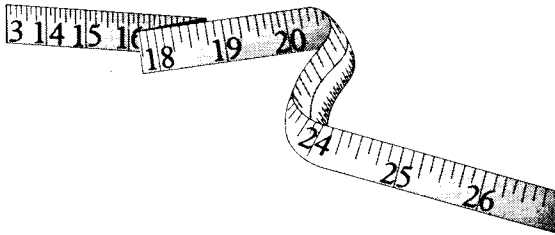

Regla recta de 36 pulgadas:

sirve para hacer los trazos en los patrones.

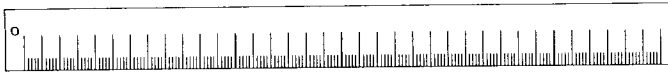

Regla curva:

sirve para hacer trazos de líneas curvas en el patrón.



Lápiz tinta y gráfico:

sirven para hacer los patrones y hacer anotaciones. También pueden sustituir la tiza del sastre.

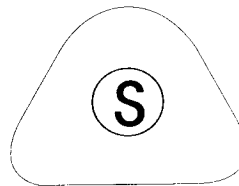
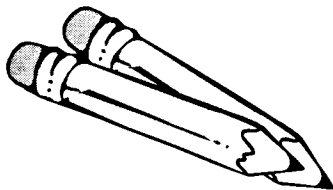

Tijeras:

es importante tener una para cortar papel y otra para cortar tela.

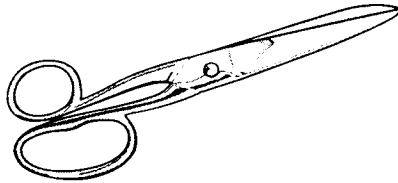
**Alfileres y Agujas:**

los alfileres se usan para sujetar los patrones en la tela al cortar las piezas de las prendas de vestir. Las agujas sirven para costurar las piezas de telas unas con otras.

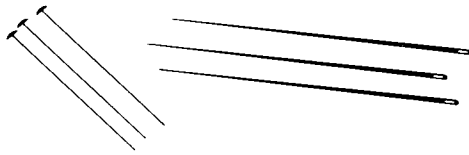
**Tela e hilo:**

sirven para confeccionar las prendas.

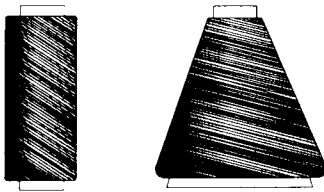
**Papel:**

sirve para la elaboración de los patrones; puede ser papel bond, trazo o periódico.



Mesa:
para trabajar.

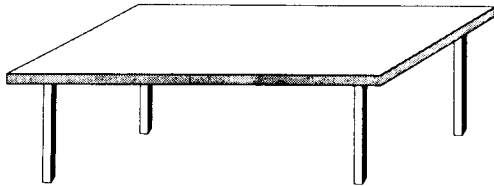

Plancha:
para dar un mejor acabado a las prendas ya elaboradas.

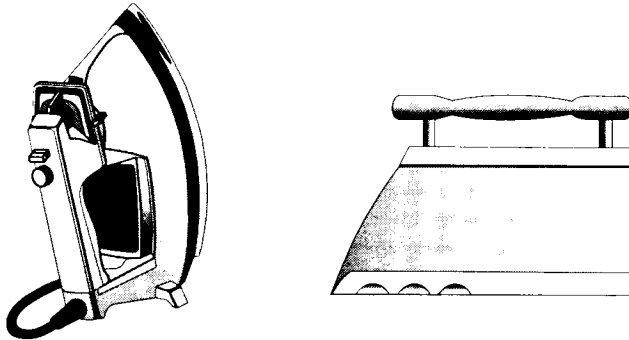

Regla múltiple:
sirve para hacer las líneas de escote y sisa, al igual que para hacer líneas de modas en los patrones de las blusas y bolsas en los patrones de faldas y pantalones.

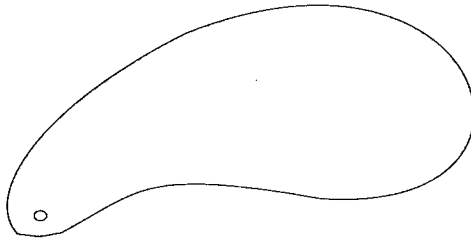

LECCION No. 2

Uso de la cinta métrica

Fraccionamiento o divisiones de la yarda:

La yarda tiene 36 pulgadas, se divide en dos partes iguales, cada parte se llama media yarda que es igual a 18 pulgadas, la media también se divide en dos partes iguales cada parte se llama cuarta y es igual a 9 pulgadas

La pulgada esta dividida en dos partes, a cada parte se le llama media pulgada. A su vez cada media pulgada se divide en dos partes, cada parte se le llama cuarto de pulgada y cada cuarto de pulgada se divide en dos partes que se le llaman octavos de pulgada, entonces la pulgada tiene:

1 Pulgada = ocho octavos de pulgada-----8/8
 = cuatro cuartos de pulgada----4/4
 = dos medios----- 2/2

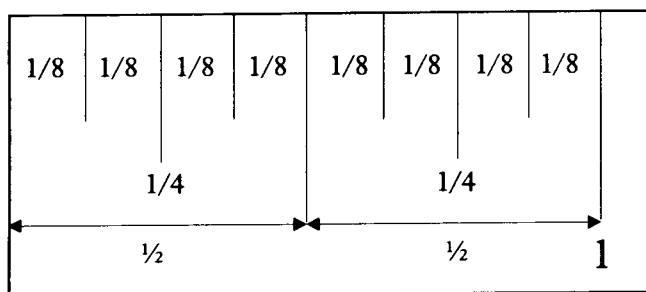

1 Pulgada

LECCION N° 3

Medidas utilizadas en la elaboración de patrones básicos

Talle:

se toma de la parte superior del hombro pasando por la parte más pronunciada del busto hasta la cintura.

Ancho de hombro:

se toma de hombro a hombro pasando por la parte superior del cuello.

Ancho de espalda:

para obtener esta medida solo se le resta una pulgada al ancho de hombro.

Contorno de busto:

se toma alrededor del busto pasando por la parte más pronunciada y dejando un poco holgado el metro.

Alto de busto:

se toma desde la parte superior del hombro hasta la parte más pronunciada del busto.

Contorno de cintura:

esta medida se toma alrededor de la cintura, se deben quitar objetos que puedan aumentar la medida como ser fajones u otros objetos de volumen considerable.

Ancho de Manga o grueso de brazo:

se toma alrededor del brazo y que quede holgado.

Largo de manga:

se toma desde el hombro hacia abajo hasta el largo deseado.

Contorno de cadera:

la persona que toma la medida debe colocarse al lado de la persona a quien se le toma la medida para que pueda ver la parte más saliente de los glúteos.

La medida de contorno de cadera se toma empezando por la parte más alta de los glúteos, no debe dejar esta medida ni muy apretada ni muy floja tiene que bajar y subir el metro sin problema.

Alto de cadera:

se toma en forma lateral desde la cintura y terminando en la parte más pronunciada de los glúteos.

Largo total:

se toma desde la cintura hasta el largo deseado también se toma en forma lateral.

Alto de sisa:

se coloca una regla bajo el brazo y se toma de la parte más baja del hombro hasta la parte inferior de la regla.

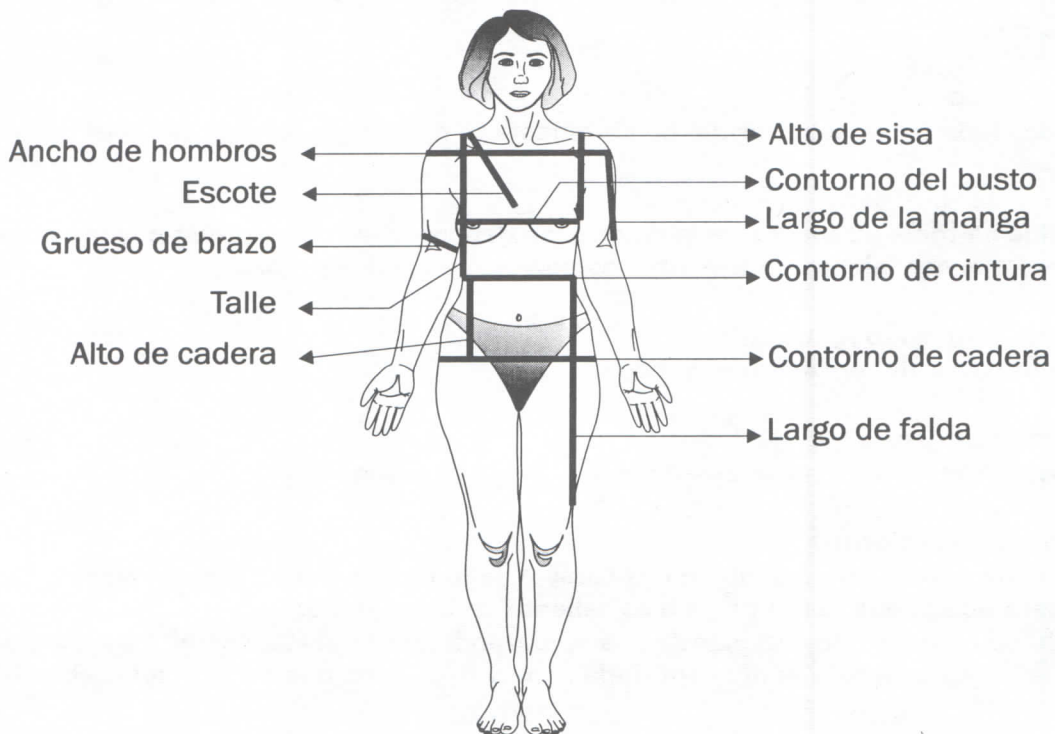
Esquemas de puntos clave para la toma de medidas:

LECCION No.4**Palabras y Símbolos
Usados en Costura****Palabras:**

- **Pinza:**
es una posición de la tela que se marca para hilvanarla y se costura sirve para dar entalle a los trajes, vestidos y blusas.
 - **Alforza:**
es una posición de la tela que se costura en forma uniforme y en diferente gruesos.
 - **Holgura:**
amplitud en el traje o aumento en los patrones que se dan para dar holgura.
 - **Viras:**
son las partes que voltean por dentro y que sirven de forro al vestido en la parte de los escotes.
 - **Pestaña:**
son las partes sobresalientes de la costura del entalle.
 - **Cremallera o zipper:**
es una abertura que se abre y sierra con rapidez. Es recoger una posición de la tela en forma uniforme.
 - **Sisa:**
es el cabezal o corona de la manga.
 - **La flecha:**
es la que indica la dirección o posición que se colocará la pieza del patrón sobre la tela es muy importante marcar en el patrón el hilo de tela.
- 

- **El hilván:**
sirve para unir piezas en forma provisional, también sirve para fruncir.

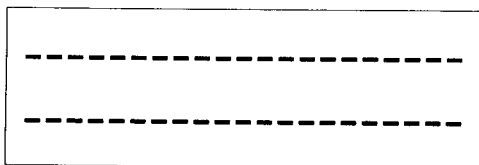

- **Pespunte:**
sirve para unir piezas de tela y es la puntada básica de todas las máquinas de coser.

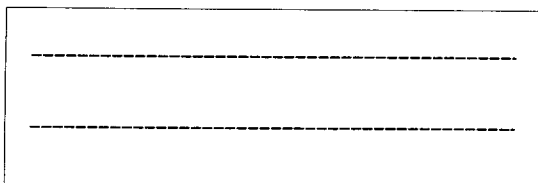

- **El sobrehilado:**
es la puntada que se hace en las orillas de las telas para evitar que se deshilachen, cuando se tiene máquina se hace con la puntada de zig-zag.

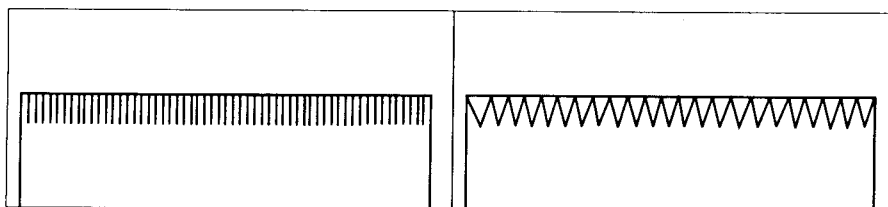

- **Punto ojal:**
se trabaja de derecha a izquierda y se utiliza el punto festón cuando se hacen a mano y zig-zag corto cuando se hacen a máquina.

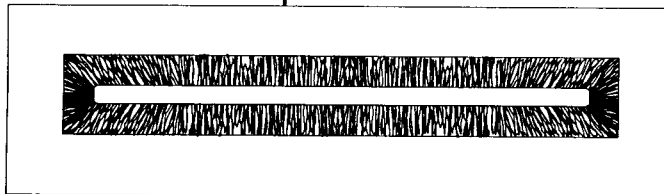

Símbolos:



Dobles de tela



Centro

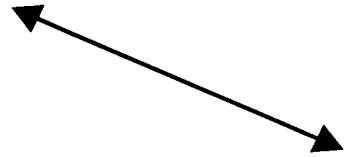

Al cedgo



Hilo de tela



Línea de corte



Aumento



Sorgeteado



Eliminar o no tomar en cuenta esa línea



LECCION No. 5

Factores que debe tener en cuenta para cortar y confeccionar prendas de vestir

- Tome las medidas correctamente y haga las anotaciones correspondientes de detalles de la moda. Ejemplo: donde lleva botones, si es con cremallera.
 - Trace sobre el patrón el diseño de la prenda que va a confeccionar.
 - Fíjese en detalles de la moda, el escote que lleva, si lleva pinza o se ignora.
 - Debemos ser minuciosos al examinar la moda para evitar alguna equivocación.
 - Si las prendas llevan viras dibújelas en papel, tomando como base los escotes de los patrones o bocamangas si las prendas son sin mangas.
 - Anote las marcas necesarias en los patrones para evitar confusiones como ser: hilo de tela, dobles de tela, marcar altura de zipper y a que distancia van los ojales.
 - Observe el tejido y dirección de la tela, si la tela tiene dibujos no pueden colocarse en sentido contrario, si no que deben llevar la misma dirección.
 - Se debe tener cuidado con las telas de pelos o el corduroy , al trabajar con estas telas todos los patrones deben colocarse en la misma dirección.
 - Al momento de cortar la tela debe colocarla por el revés.
 - Si la tela esta arrugada es preferible plancharla por el revés y con un trapo para evitar dejar marcas de la plancha, así evitará aumentos o cortes que le puedan deformar las piezas.
 - Al momento de colocar los patrones debe prensarlos con alfileres y marque los detalles como ser pinzas y otros.
 - Es preferible mantener los patrones en las prendas cortadas hasta el momento que las va a unir.
 - Al confeccionar las primeras prendas primero hilvane para asegurar que las piezas unidas están correctas.
 - No olvide tallar las prendas antes de darles el acaba final por si es necesario hacer correcciones, preferiblemente cuando las tenga hilvanadas.
-

LECCION No. 6

Patrón básico de una blusa parte de atrás

1.- Haga un rectángulo con el alto de talle de espalda y la cuarta parte de contorno de busto:

- Marque el punto A y B.

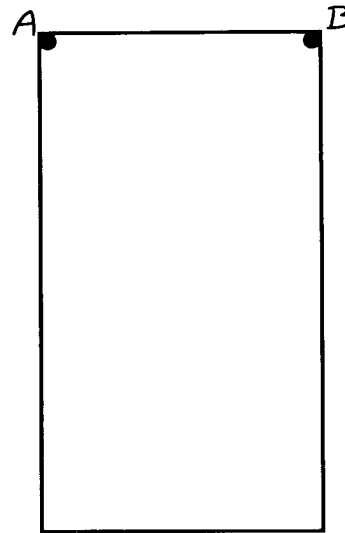

2.- Marque 3 líneas bases:

- Línea de hombro: bajar del punto A y B una y media pulgada y unir los puntos con la regla recta y marque los puntos C y D.
- Línea de sisa: bajar del punto A y B la medida del alto de sisa unir los puntos con la regla recta y marque los puntos E y F.
- La línea de cintura; llega hasta el alto de talle, marque los puntos G y H.

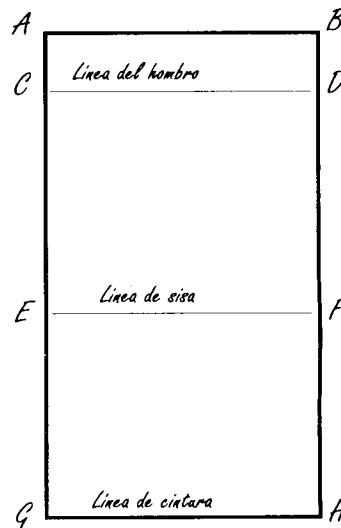

3.- Marque el escote:

- Del punto A hacia el punto C marcar una pulgada o una media pulgada.
- Del punto A hacia el punto B marcar 2 pulgadas y media o 3 pulgadas.
- Una esos puntos con la regla múltiple para formar el escote o boquera.

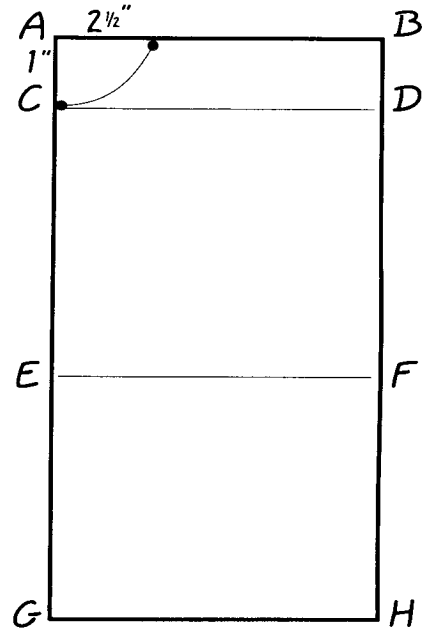

4.- Marque el ancho de espalda:

- Sobre la línea de hombro medir la mitad del ancho de espalda del punto C hacia D.
- Luego una el punto de escote utilizando la regla recta, con esta línea se forma la caída de hombros.

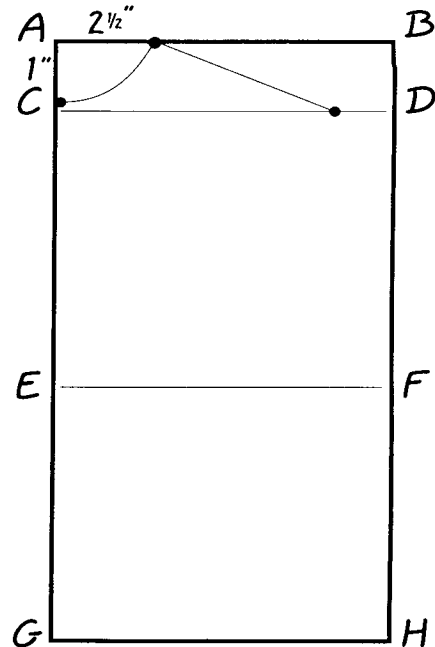

5.- Haga la sisa:

- Medir la mitad de la medida de espalda (recuerde que la medida de espalda es la medida de hombro menos 1 pulgada), entre la línea del hombro y la línea del sisa, más o menos a la mitad.
- Marque un punto.
- Trace una línea recta desde el punto de caída del hombro hasta la línea de sisa.

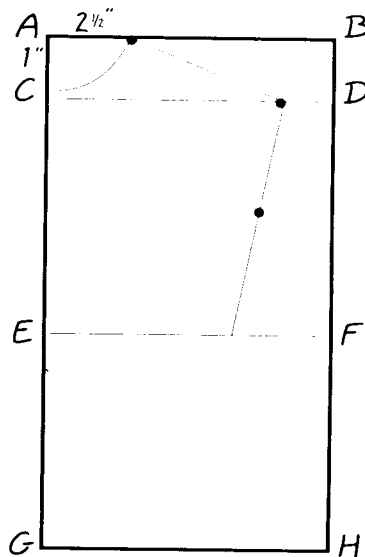

- De la línea de sisa suba tres pulgadas.
- Marque un punto.
- Una este punto con el final de la línea de sisa usando la regla múltiple.

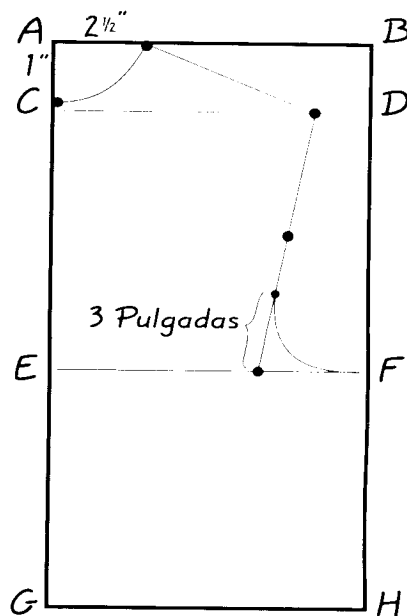

6.- Forme el costado:

- Del punto G hacia el punto H mida la cuarta parte de cintura.
- Marque un punto.
- Luego aumente 1 pulgada para la pinza.
- Una este punto con el punto F de la línea de busto.

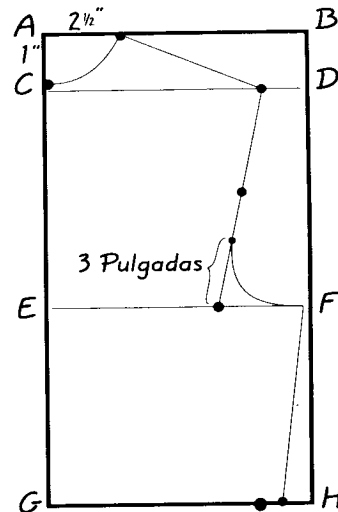

7.- Hacer la pinza:

- Sobre la línea de cintura del punto G hacia el punto H medir $3 \frac{1}{2}$ pulgadas o 4 pulgadas marque un punto.
- Marque la misma medida del punto E hacia el punto F.
- Luego una con una línea recta estos dos puntos formando así la línea central de la pinza.
- De la línea de sisa marque una pulgada hacia abajo sobre la línea central de la pinza.
- Marque $\frac{1}{2}$ pulgada a cada lado de la línea central de la pinza, luego una estos tres puntos dando así forma a la pinza.

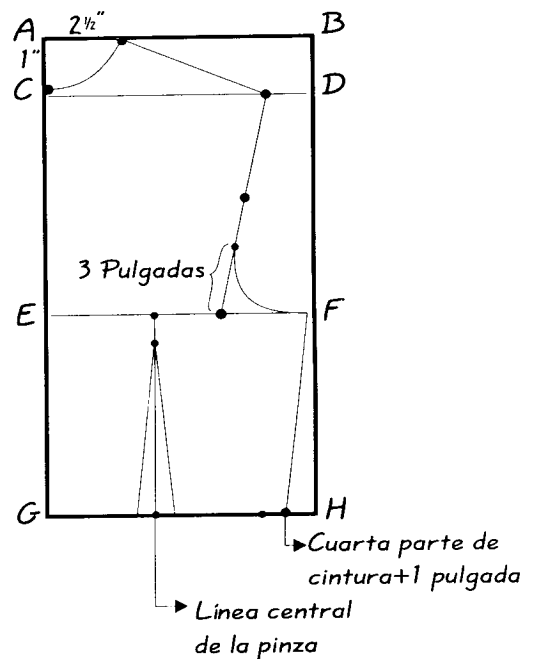

LECCION No. 7

Pasos para hacer el patrón del talle delantero

1.- Haga un rectángulo igual que el del patrón de talle de espalda.

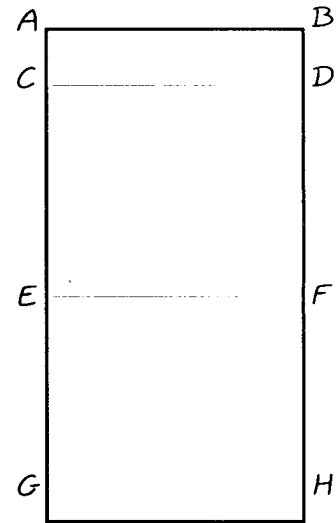

2.- Copie dentro del rectángulo siguiendo la orilla del patrón del talle de espalda, marcando la pinza.

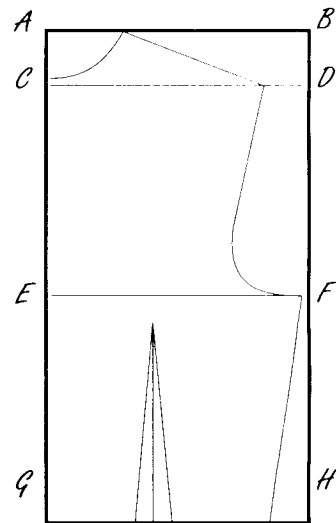

5.- Haga la pinza del costado:

- Mida del punto F hacia abajo 2 ó 2 1/2 pulgada, marque un punto.
- Una este punto con el punto de la pinza.

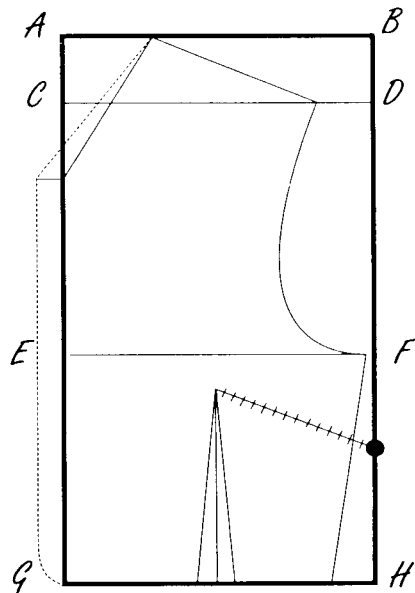

- Corte la línea que marco.
- Cierre y pégue la pinza de la cintura con pegamento.
- Notará que se forma un boquete, rellénelo con papel.

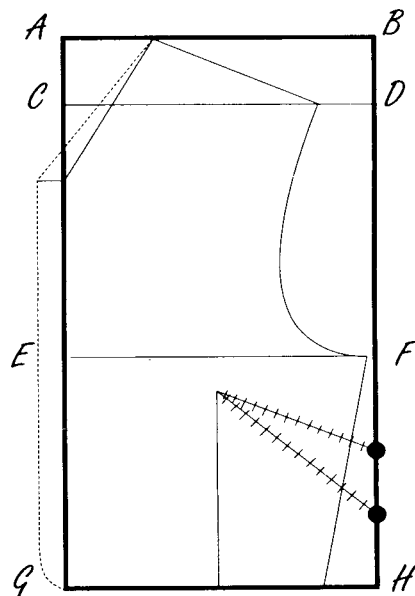

6.- Corrección de la línea de costado:

- Cierre la pinza sin pegarla y vuelva a trazar la línea de costado.
- Al momento de cortar el patrón hágalo con la pinza cerrada sin pegarla.
- Al momento de costurar la pinza deje una y media pulgada antes del terminal de la pinza.

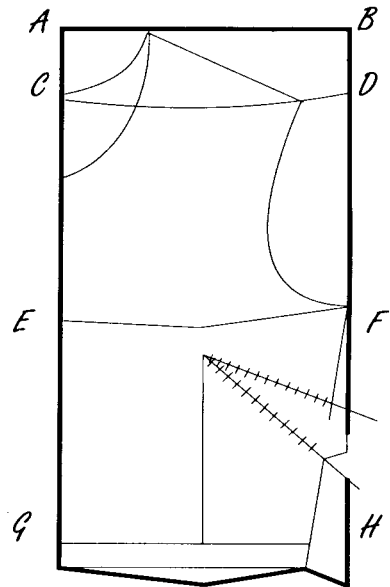

- Los patrones básicos son hasta la cintura y tallados, si lo desea agréguele el largo deseado la medida de abajo es la cuarta parte de cadera y se baja la pinza unas cuatro pulgadas de largo.

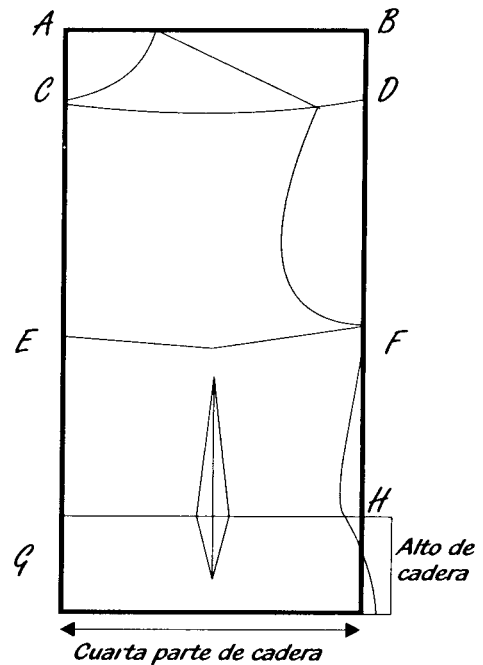

LECCION No. 8

Patrón de manga sport

- Mida la bocamanga del patrón de la blusa del punto de caída de hombro hacia el punto F. Además de esta medida debe tener la medida de largo de manga y ancho de mango que es igual grueso del brazo.
- Doble suficiente papel por la mitad y mida el largo de manga, mida dos veces para tener dos puntos de referencia y trace una línea recta.
- Marque el punto A, B,C.

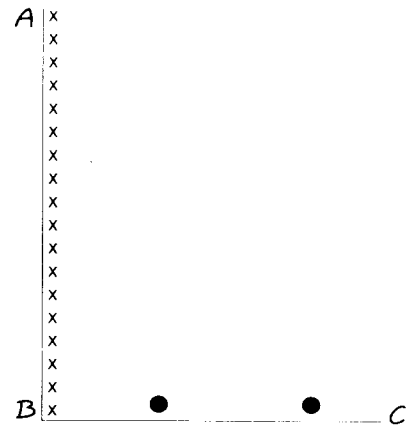

- Divida el largo de la manga en dos partes y vuelva a medir desde la orilla del papel colocando dos puntos de referencia.
- Marque el punto D.

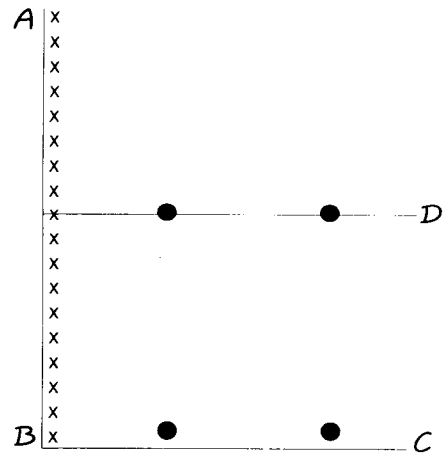

- Del punto A hacia el punto D, mida la mitad de la medida de la boca manga.
- Marque un punto y haga una línea curva utilizando la regla múltiple como se indica en el dibujo.

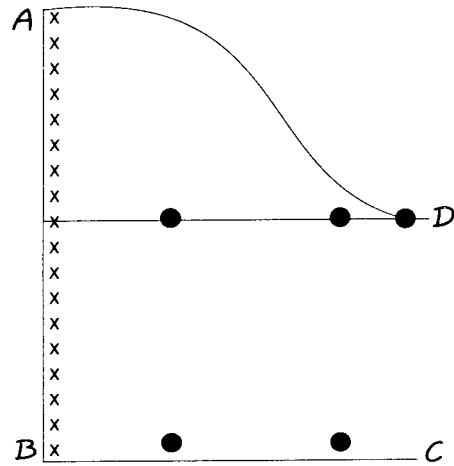

- Del punto B hacia el punto C mida la mitad del grueso de brazo.
- Unalo con el punto D.

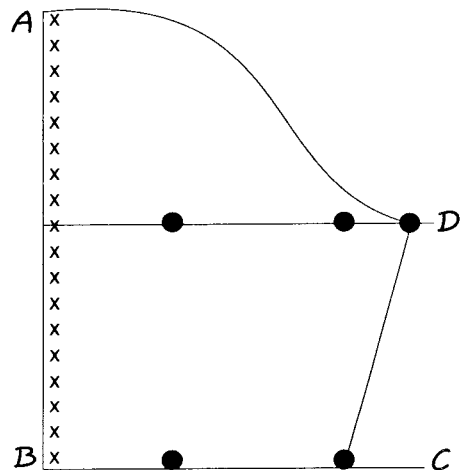

1. 2. 3. 4. 5. 6. 7. 8. 9. 10. 11. 12. 13. 14. 15. 16. 17. 18. 19. 20. 21. 22. 23. 24. 25. 26. 27. 28. 29. 30. 31. 32. 33. 34. 35. 36. 37. 38. 39. 40. 41. 42. 43. 44. 45. 46. 47. 48. 49. 50. 51. 52. 53. 54. 55. 56. 57. 58. 59. 60. 61. 62. 63. 64. 65. 66. 67. 68. 69. 70. 71. 72. 73. 74. 75. 76. 77. 78. 79. 80. 81. 82. 83. 84. 85. 86. 87. 88. 89. 90. 91. 92. 93. 94. 95. 96. 97. 98. 99. 100.

- Agregue una pulgada para formar la pestaña para ruedo.

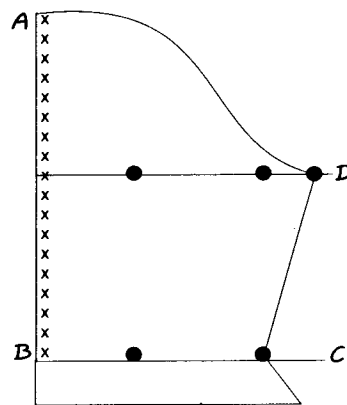

- Si la manga la desea rizada cortar en varios puntos y hacer pequeñas pinzas para aumentar como se muestra en el dibujo.

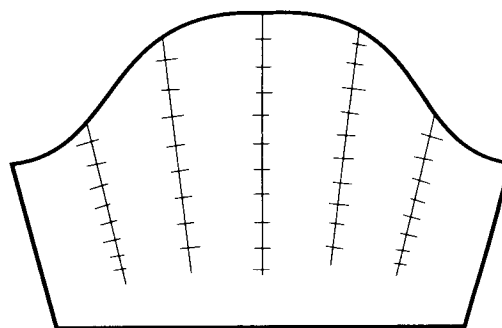

- Rellene con papel los boquetes y rectifique la base o ruedo de la manga.

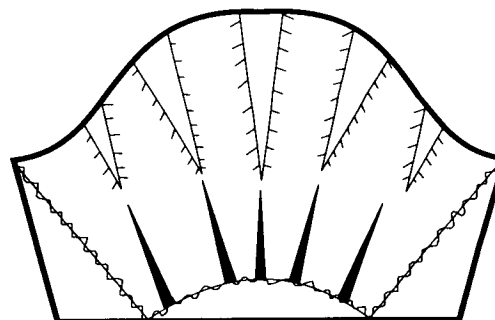

LECCION No. 9

Patrón para cuello sport

Mida el escote del talle delantero y el talle de espalda.

- Doble un pedazo de papel por la mitad.
- Haga un rectángulo con la medida del escote que hemos tomado de los patrones, esta medida nos da el largo del rectángulo y tres pulgadas de ancho, marcar el punto A y B, C, D.

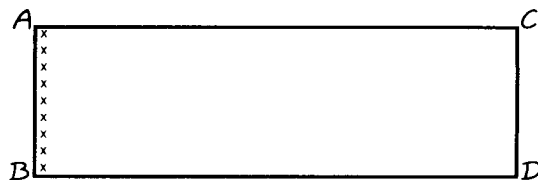

- Mida una la pulgada en el punto C y una ese punto con el punto D.

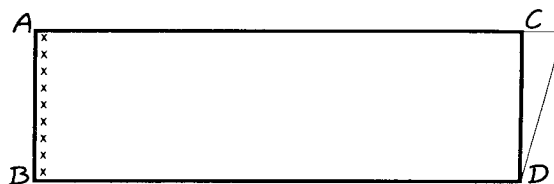

- Del punto D hacia el punto C subir $\frac{1}{2}$ pulgada.
- Marque un punto.
- Luego una ese punto con el punto B, utilizando la regla curva.

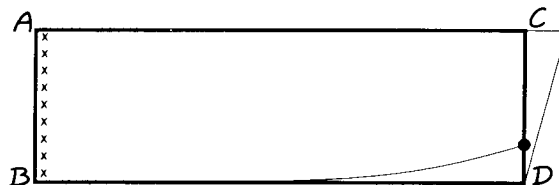

- Bajar $\frac{1}{2}$ pulgada en el punto A y únalo con el punto C utilizando la regla curva.

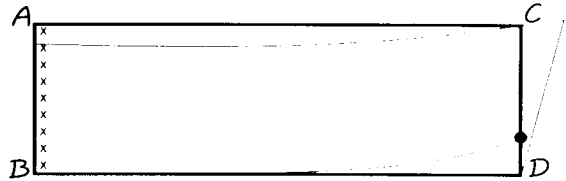

- Baje media pulgada en el punto B y unalo con el punto D utilizando la regla curva.

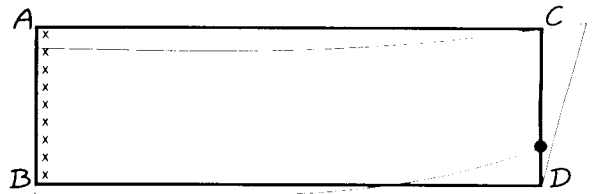

NOTA:

El cuello se corta doble en la tela porque va forrado. Se corta al hilo de tela y lo que va pegado al vestido es la parte más corta.

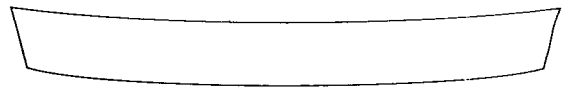

LECCION No. 10

Pasos para hacer el camisero

- Tome el patrón básico del talle delantero.
- Pegue en otro papel grande el patrón.
- Luego tome la mitad de hombro.
- En la parte de abajo de la línea de botones.
- Mida 2 pulgadas y una este punto con el punto de mitad de hombro que marco.

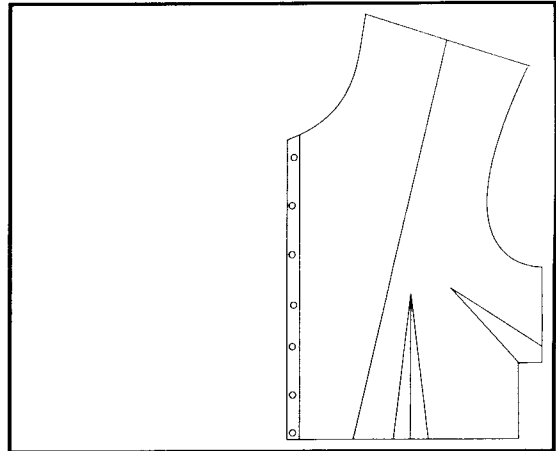

- Si no le ha dado aumento para botones aumente una pulgada. Doblar el papel y marcamos el escote. Luego corte.

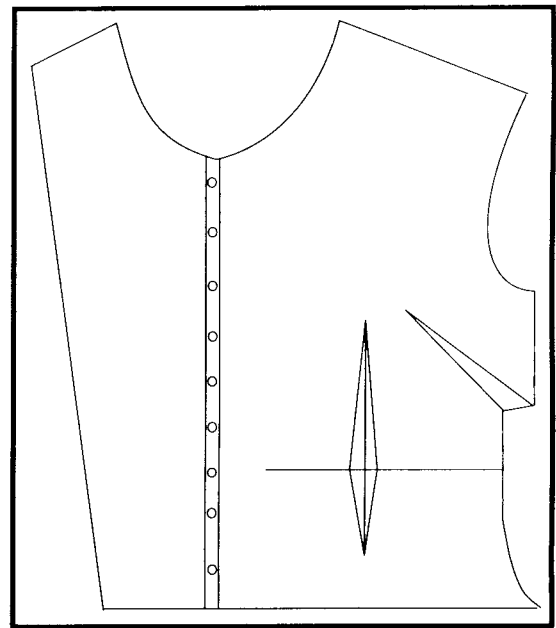

LECCION No. 11

Pasos para hacer el corte princesa en el hombro y en la sisa

- Haga el patrón básico del talle delantero.
- Si lo desea con botones agregue una pulgada.
- Para hacer el corte princesa en el hombro, divida la mitad del hombro.
- Una ese punto con la línea central de la pinza.

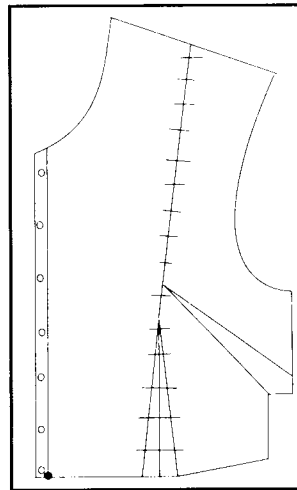

- Si la blusa es larga, prolongue la pinza hasta el final como se indica en el dibujo.
- Si le hizo pinza en el costado péguela con pegamento y elimine la pinza de la cintura.

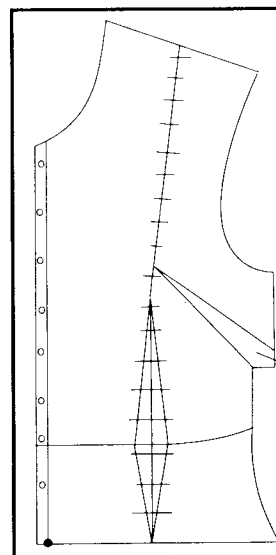

Se cierra y péguela la pinza antes de cortarla

Para hacer el corte princesa en la sisa:

- Mida la mitad de sisa y marque un punto.
- Una ese punto con la línea central de la pinza, utilizando para ello la regla múltiple.
- Cierre la pinza del costado.
- Al cortar elimine la pinza de la cintura.
- Si la blusa es larga, prolongue la pinza hasta el final como se indica en el dibujo anterior.

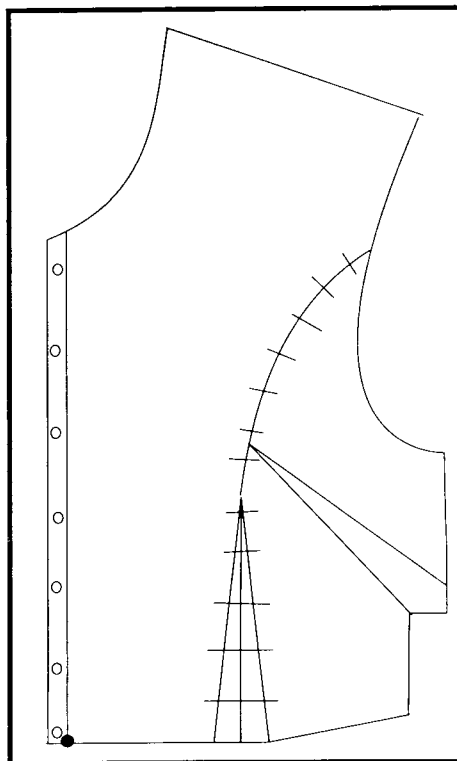

ANEXOS

Pasos para hacer blusas traslapadas:

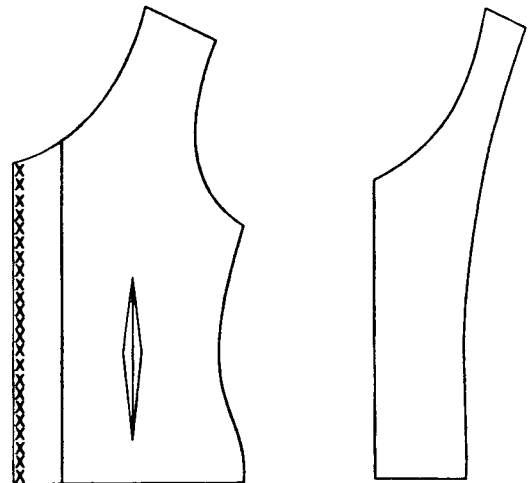
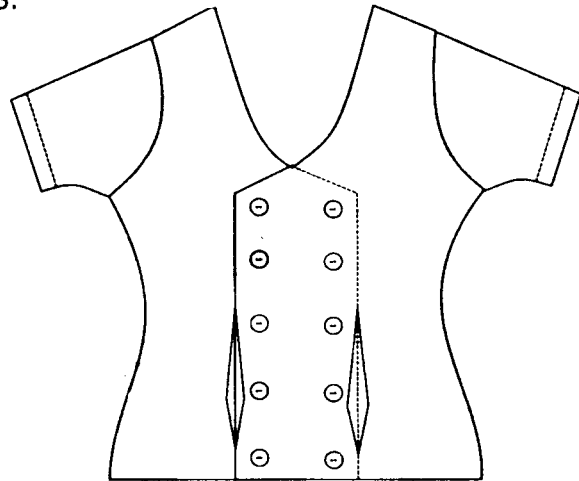

- Aumente 3 pulgadas para traslape y corte el patrón en doble tela.
- El patrón parte de espalda queda igual sin ningún cambio.

Pasos para hacer blusas manga seguida:

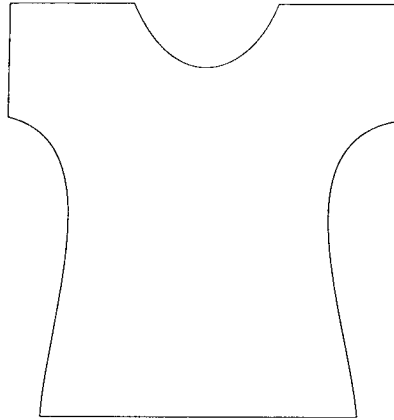

- Si lo desea puede hacer pinzas.
Si lo desea con botones aumente una pulgada en el patrón delantero.
El patrón de espalda es igual la diferencia es el escote.
- Corte las viras tomando como base los escotes del patrón.

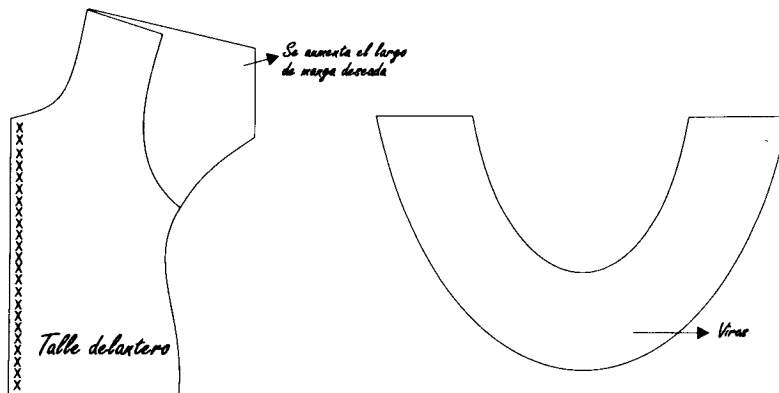

Escote cuadrado:

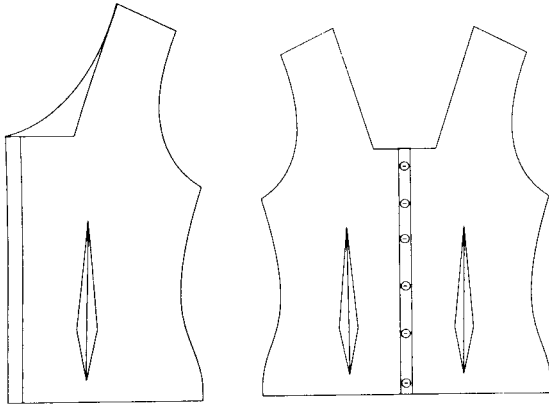

Escote V:

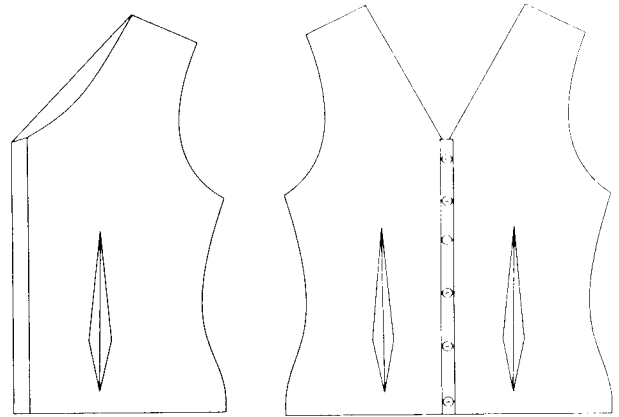

- Las blusas pueden ser con botones o sin botones

Escote libre:

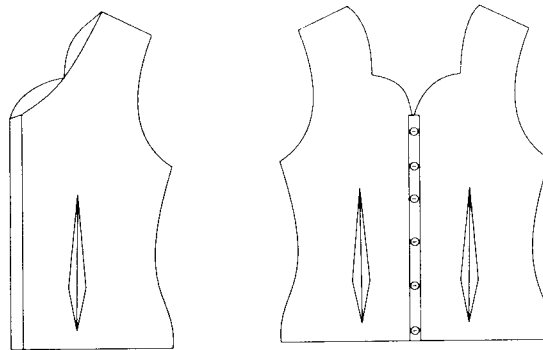

- Recuerde que las viras se cortan tomando como base los escotes de los patrones dependiendo de la moda que escoja.

LECCION No. 12

Patrón básico para falda recta

1.- Haga un rectángulo con la cuarta parte de cadera y largo de falda

- Marque los puntos A y B.

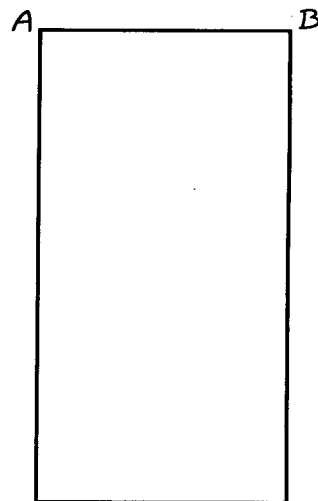

2.- Del punto A y B hacia abajo mida el alto de cadera

- Una los puntos, con una línea recta.
- Marque los puntos C, D, E, F.

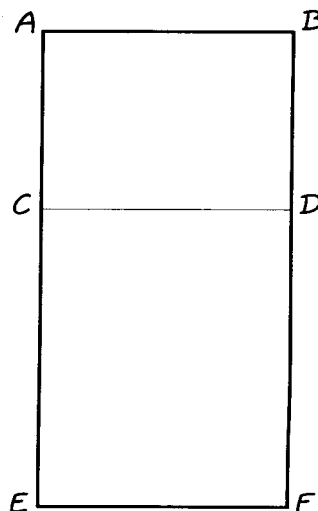

3.- Forme la cadera del punto A hacia el punto B marque la cuarta parte de cintura + 1 pulgada para la pinza:

- Una este punto hasta la línea de alto de cadera , utilice la regla curva y forme así la cadera.

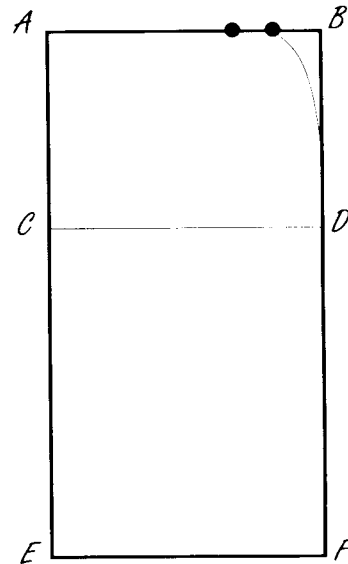

4.- Forme la pinza divida la cuarta parte de cintura en dos:

- Marque esta misma medida en la línea de cadera.

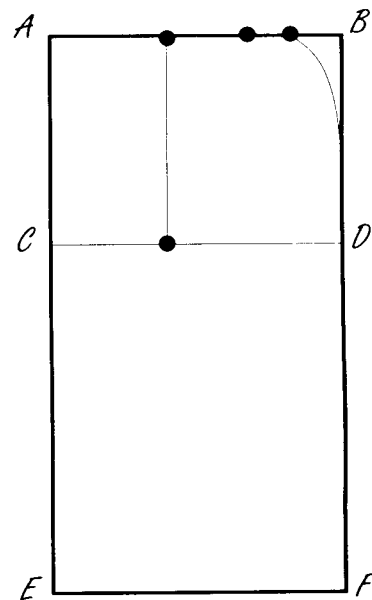

- 5.- En la línea de cintura agregar $\frac{1}{2}$ pulgada a cada lado de la línea central de la pinza.

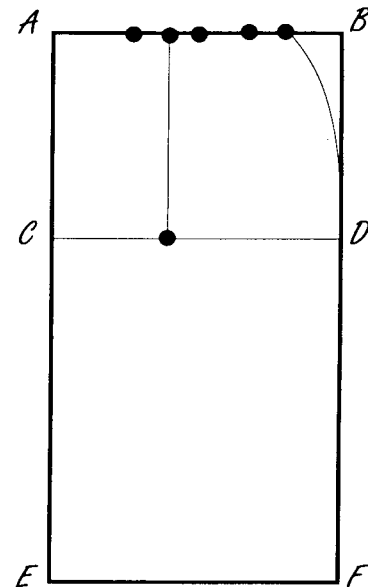

- 6.- De la línea de cadera subir 2 pulgadas y unir los puntos, esta medida marcará el alto de la pinza.

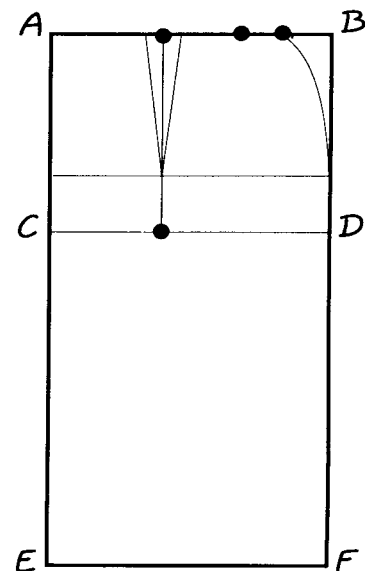

- 7.- Del punto A bajar media pulgada y unir este punto con el primer punto de la pinza utilizando la regla curva.

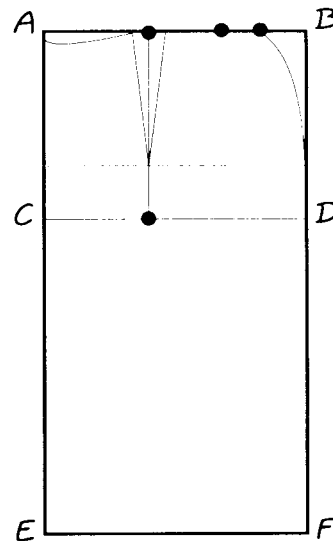

NOTA: Sí la falda recta la quiere línea A ó sea más ancha de abajo, en el punto F aumente 1 ½ pulgada.

- Marque un punto y únalo con el punto de alto de cadera utilizando la regla recta.
- Del punto que marcó suba ½ pulgada y una el punto con la línea de ruedo.

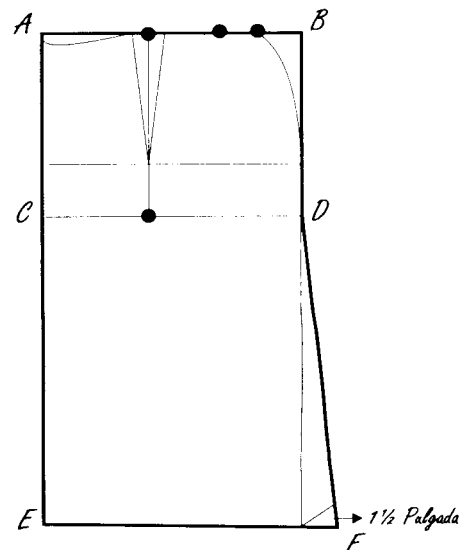

- Para cortar la pretina de la falda se coloca la tela doble y se corta de 2 pulgadas de ancho o sea que el ancho es de 4 pulgadas, se aumenta tres pulgadas a la medida de contorno de cintura para costura y traslape. La pretina debe quedar al mismo nivel del zipper.
- La pinza de la parte delantera de la falda es una pulgada menos de largo que la pinza de la parte de atrás.

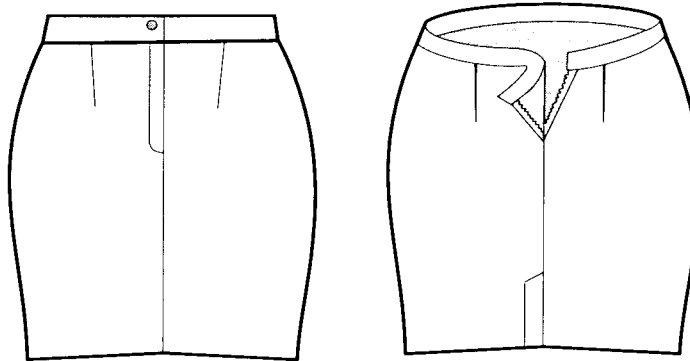

¿Cómo colocar los patrones en la tela para cortar?

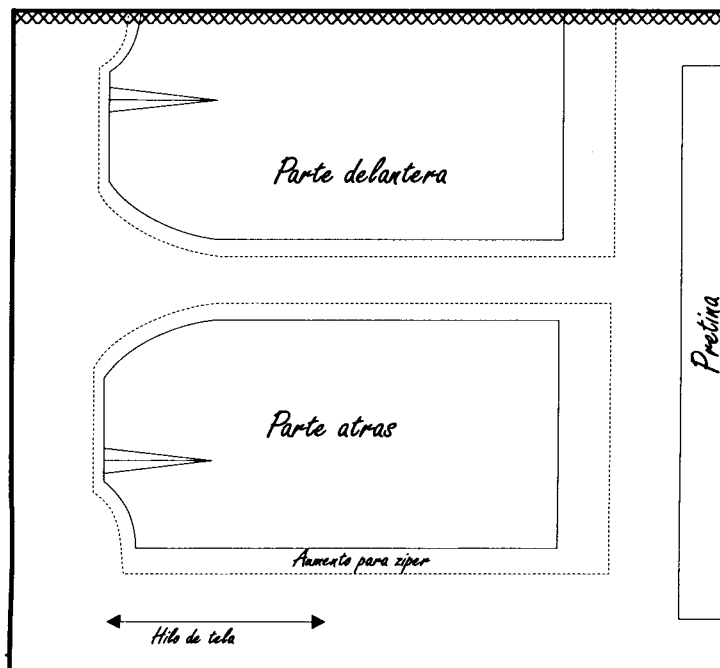

LECCION No. 13

Falda de cuchillas

1.- Haga el patrón básico:

- Aumente 1 pulgada en la línea de alto de cadera o más si la desea holgada.

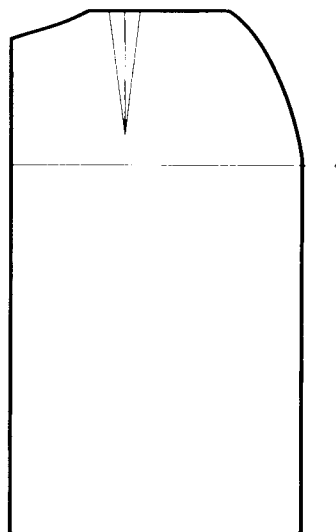

- #### 2.- Unimos el largo con el punto de cintura pasando por el punto que marcamos.

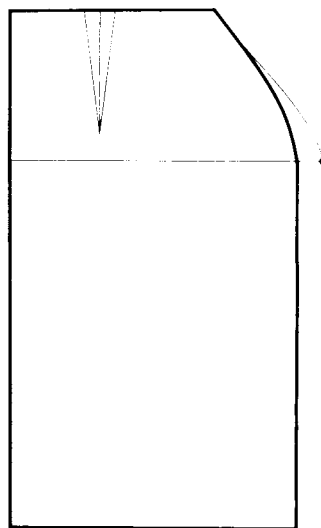

- 3.- Divida el patrón según el número de cuchillas que quiera.

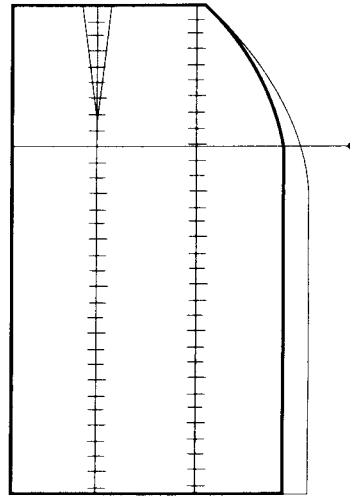

- 4.- Corte las líneas marcadas y escríbales número, según el orden en que van 1,2, 3; cuando corte las cuchillas y elimine la pinza.

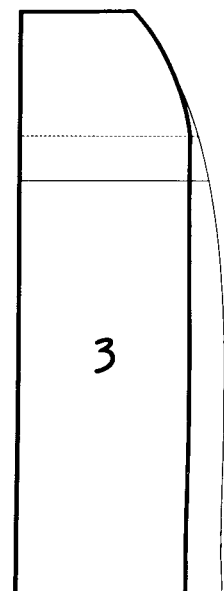
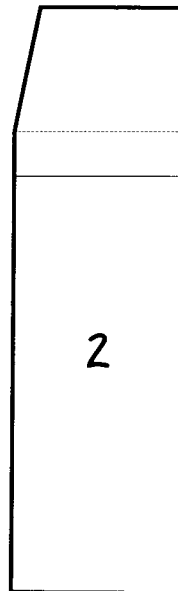
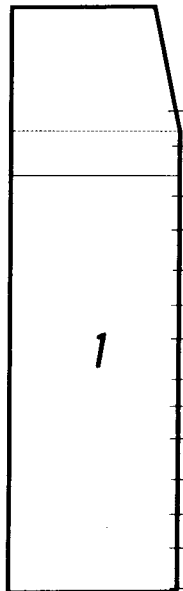

5.- Luego cada cuchilla péguela en otro papel.

- Mida en la línea ruedo 1 ó 2 pulgadas a ambos lados menos la número 1.
- Una esos puntos con el punto de la cintura.

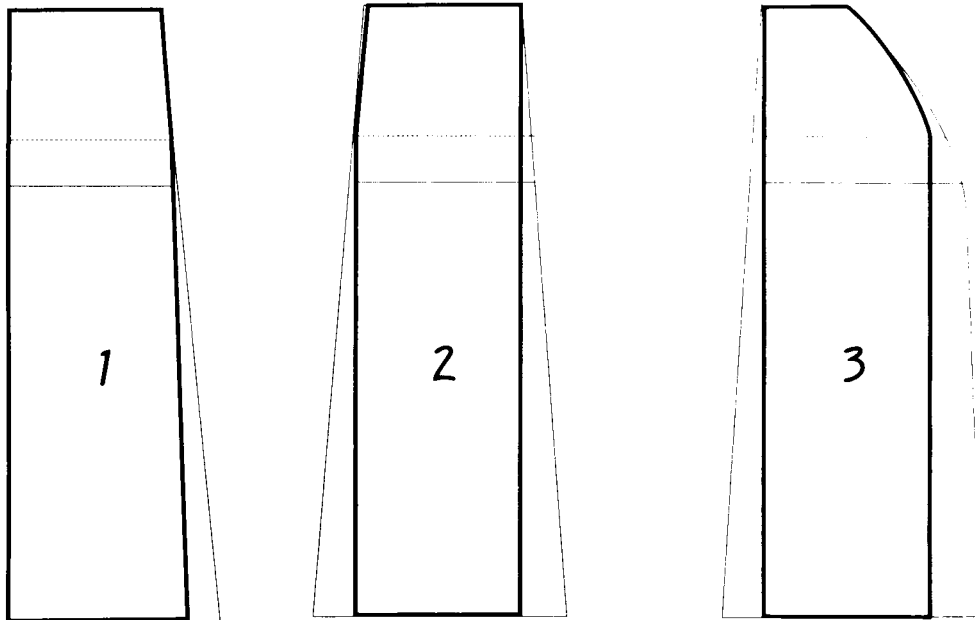

NOTA : siempre la parte de atrás lleva zipper, en caso que se desee con elástico la cintura deberá tener la misma medida de contorno de cadera.

LECCION No. 14

Pasos para hacer una falda acampanada

- Haga el patrón básico de la falda recta.
- Elimine la pinza, es decir que la medida de cintura queda exacta la cuarta parte de cintura.

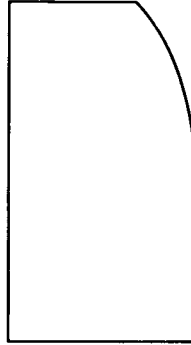

- Luego divida el patrón en 8 partes iguales y trazamos líneas verticales.
- Corte las líneas trazadas dejando $\frac{1}{2}$ pulgada de la línea de cintura para que no se despegue.
- Elimine la línea de cadera.

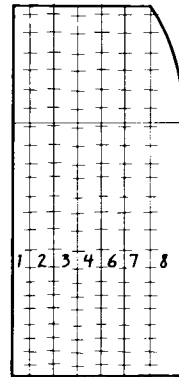

- Coloque la falda en otro papel grande, separando las cuchillas según el ancho deseado.
- Compruebe la medida de cintura.
- Al ruedo le damos la forma redonda.

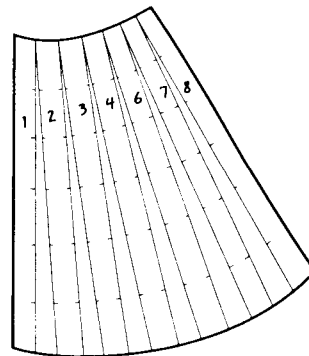

LECCION No. 15

Patrón básico para niña

Medidas que se toman:

- Largo de talle
- Largo de manga
- Contorno de pecho
- Largo de falda
- Contorno de cintura
- Ancho de hombro
- Alto de sisa
- Escote

Los escotes pueden ser de $\frac{1}{2}$ pulgada de profundidad y $1 \frac{1}{2}$ amplitud para niñas de 4-6 años y de 7 años en adelante pueden ser de $\frac{1}{2}$ pulgadas por 2 pulgadas de amplitud.

1- Haga un rectángulo con el largo de talle y la cuarta parte de la medida más ancha o sea la de pecho.

- Marcar los puntos A y B.

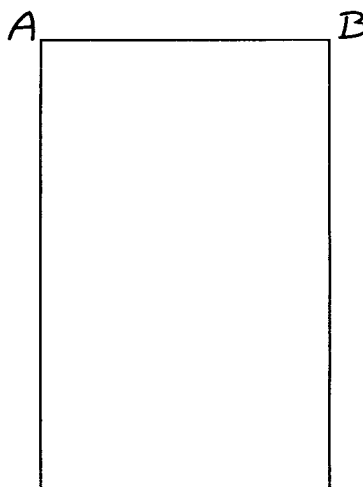

2.- Forme la línea de caída de hombro:

- Del punto A y B mida hacia abajo 1 pulgada.
- Una los puntos con una línea recta.
- Marque los puntos C, D.
- La última línea es la de cintura, marque los puntos E y F.

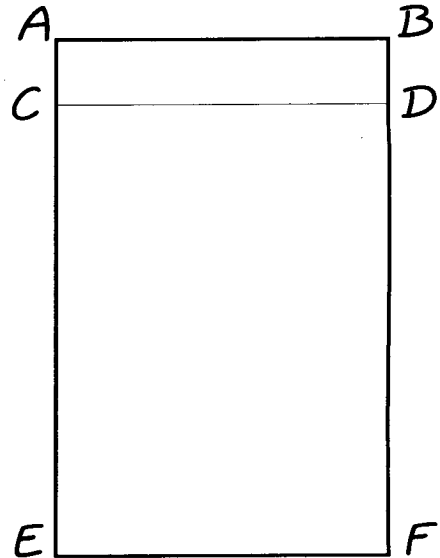

3.- Haga el escote:

- Del punto A; hacia el B medir $1\frac{1}{2}$ ó 2 pulgadas para el escote.
- Del punto A, hacia abajo medir $\frac{1}{2}$ pulgada y unir los puntos con la regla múltiple.

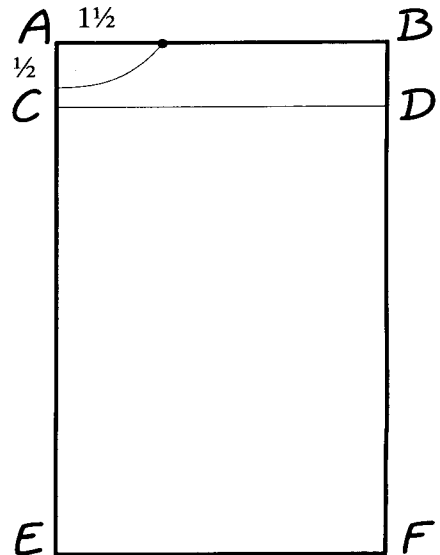

4.- Haga la caída de hombro:

- En la línea de hombro mida la mitad de ancho de espalda y marque un punto.
- Unir este punto con el escote.

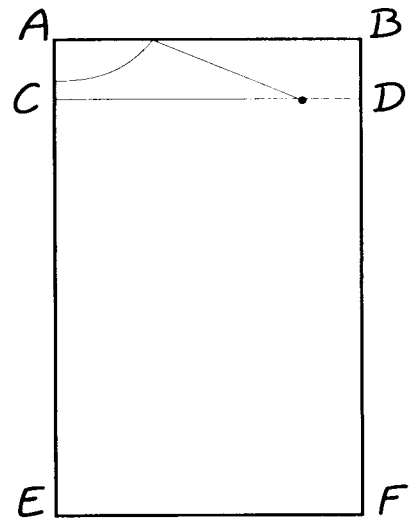

5.- Forme la sisa:

- Del punto de caída de hombro se mide el alto de sisa (se toma poniendo una regla bajo el brazo se mide del hombro hasta la parte baja de la regla).
- El alto de sisa y se traza una línea punteada utilizando la regla recta
- Unir el punto de caída de hombro con el punto de alto de sisa utilizando la regla múltiple
- Si lo desea le pueda hacer una pinza

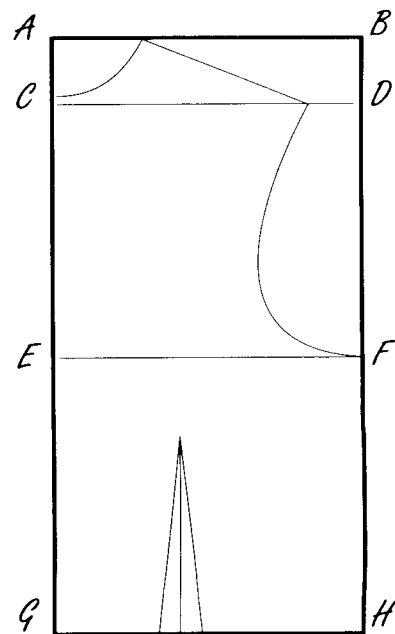

- Los patrones se cortan en doble tela y se le da aumento para costura en el escote, hombro, sisa, y línea de cintura se le da $\frac{1}{2}$ pulgada de aumento y a los costados 1 pulgada. Siempre escriba el nombre del patrón a quien y a que parte corresponden.
- El patrón del talle delantero es igual al talle de espalda con la diferencia que el escote es más pronunciado

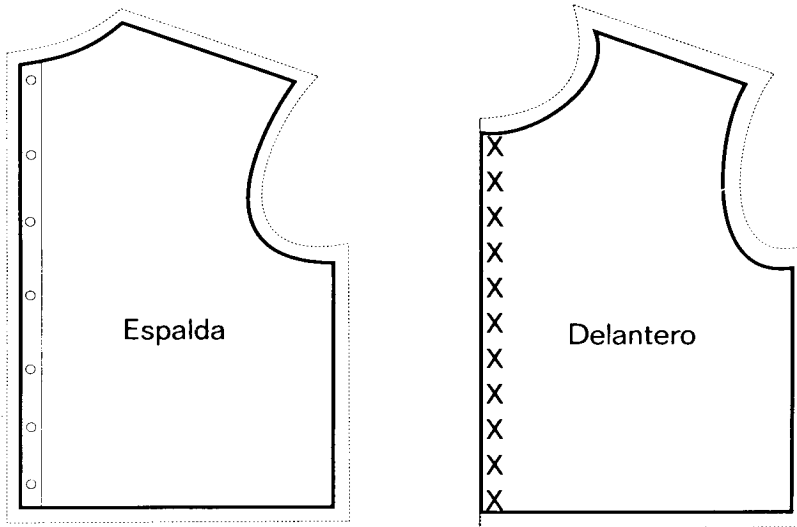

- Las mangas se hace igual que para adulto, sólo agregue en el centro 4 pulgadas de ancho para rizarla.

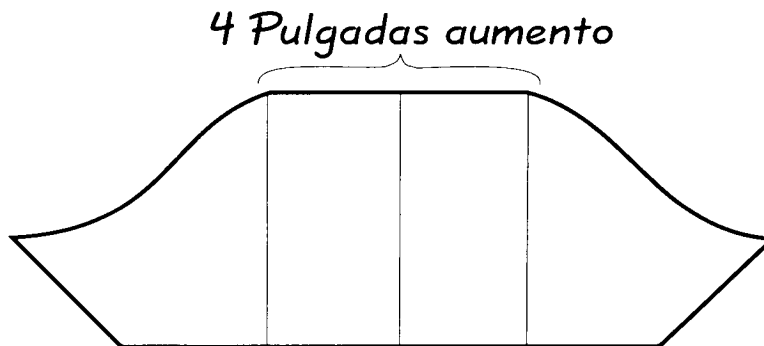

LECCION No. 16

Como hacer cuellos en vestidos de niña

- 1.- Para hacer golas o cuellos una el talle delantero y de espalda por línea de caída de hombro:

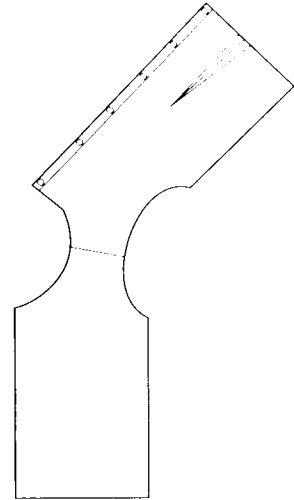

- Doble suficiente papel y coloque los dos patrones que unió.
- Luego copie el escote y la línea de hombro.

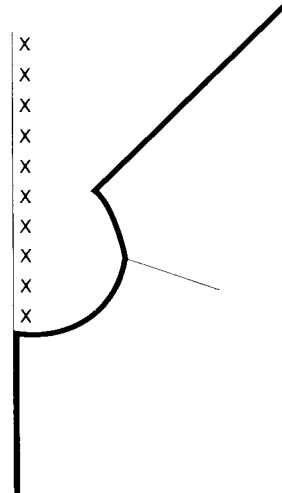

- Dibuje la gola, el ancho y forma deseada.

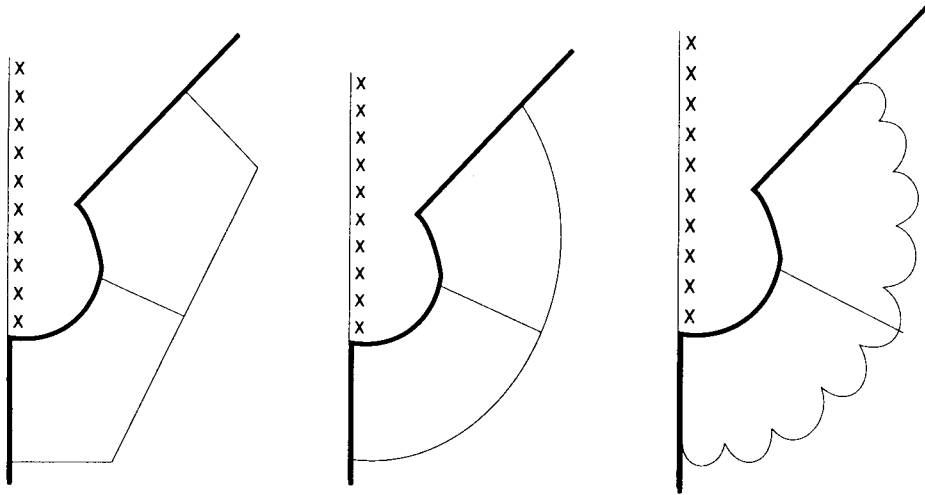

- Desdoble el patrón y corte en doble tela.
- Puede adórnarla con encaje y aplicaciones.

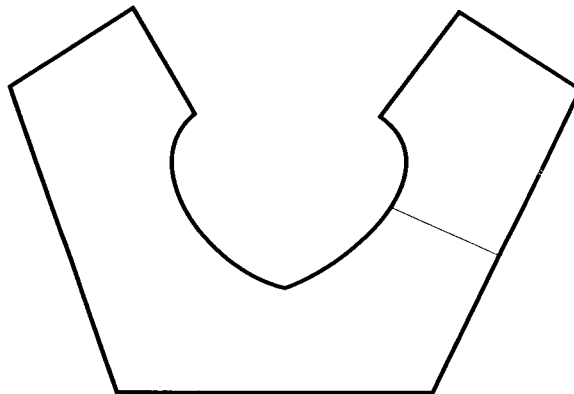

ANEXOS

A continuación le presentamos algunos modelos que puede confeccionar para practicar lo aprendido

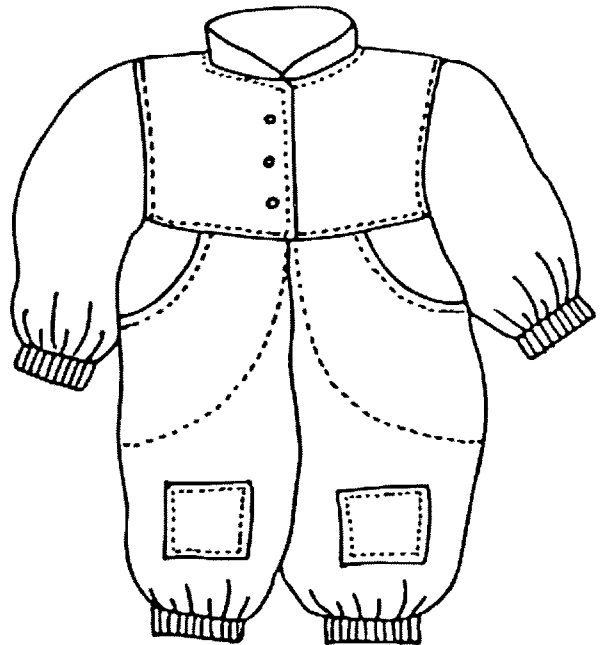
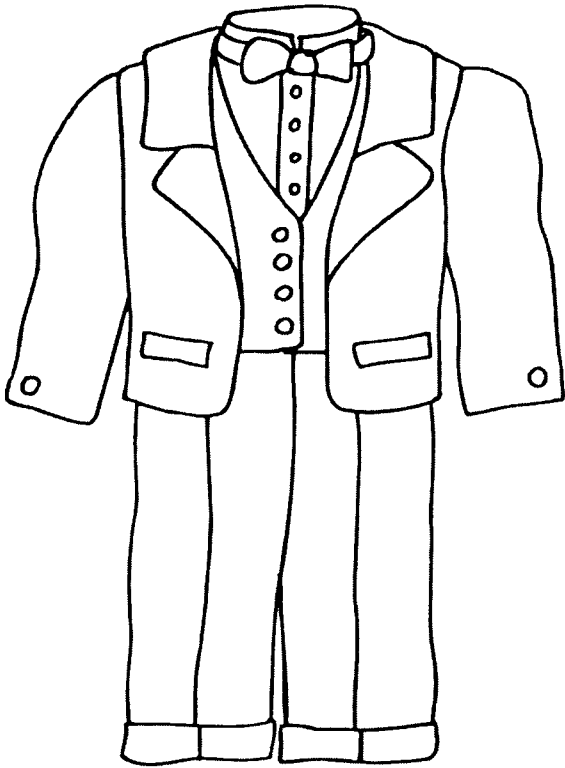

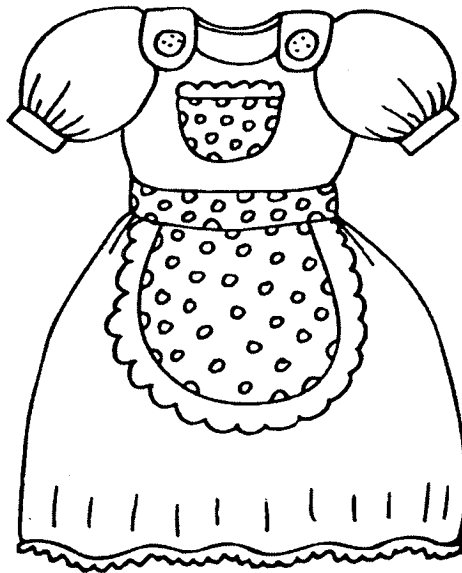
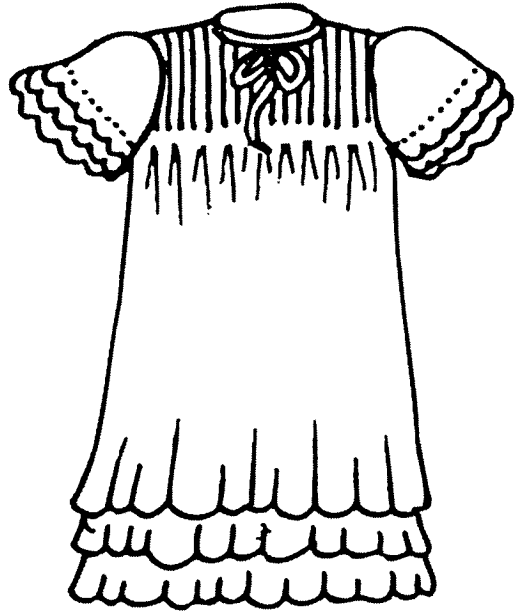
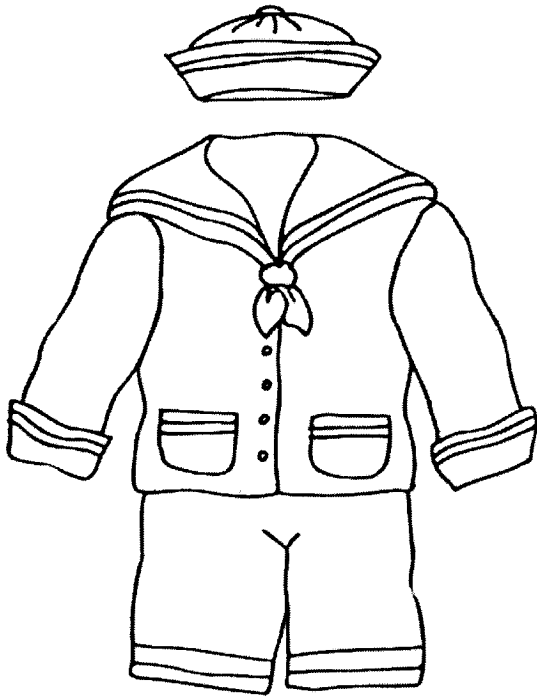

DISEÑO: ...
EDICIÓN: ...
TELEFONO: ...
TELEFONO: ...

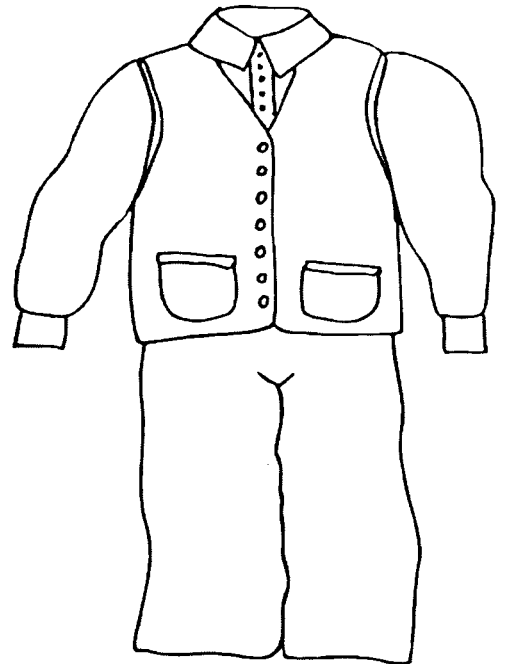
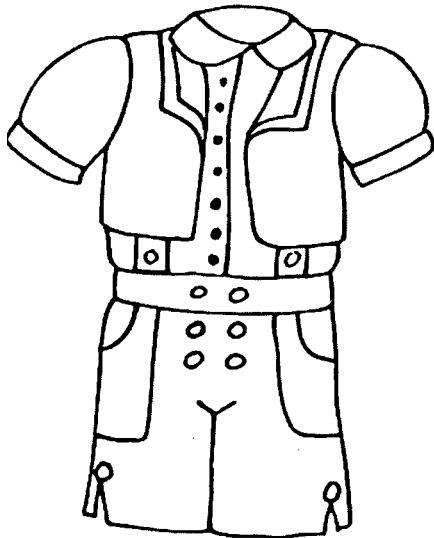
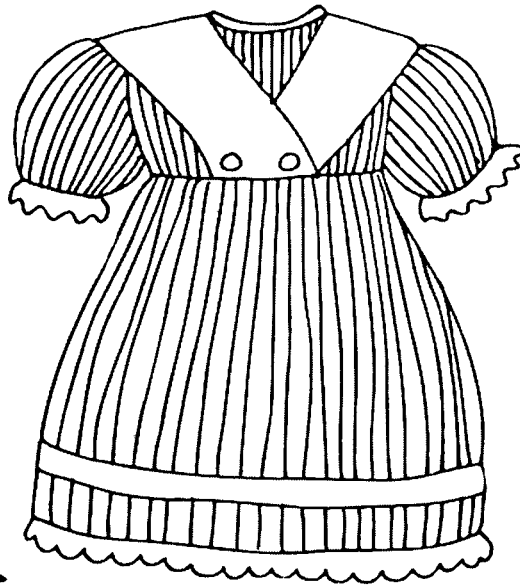

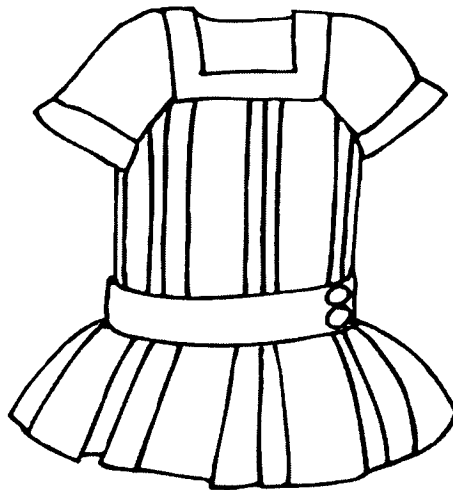
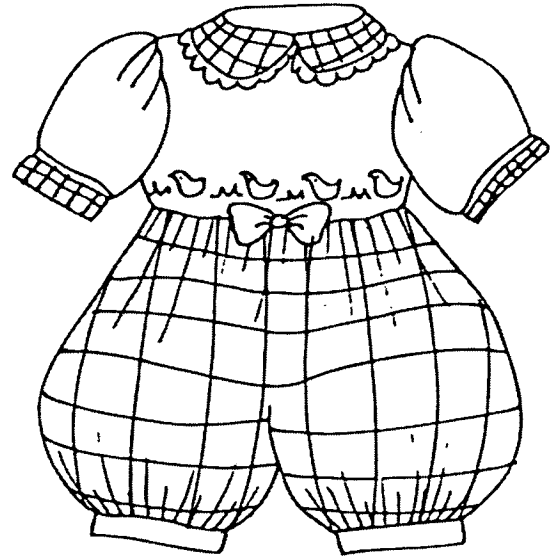
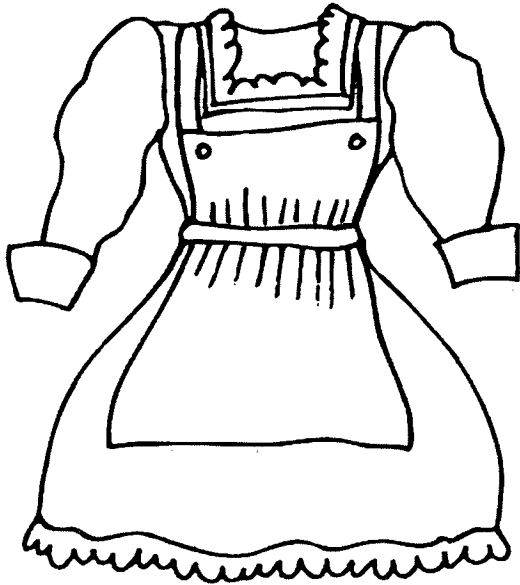

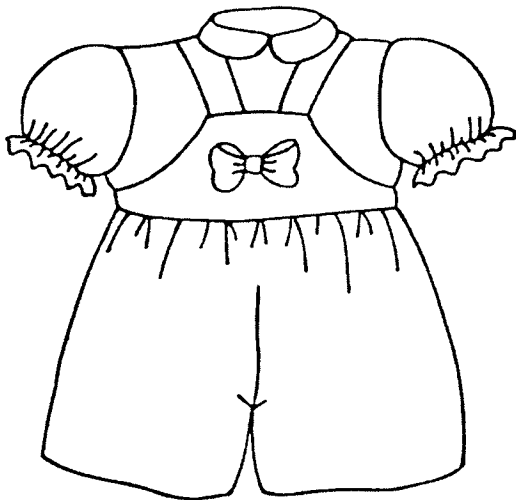
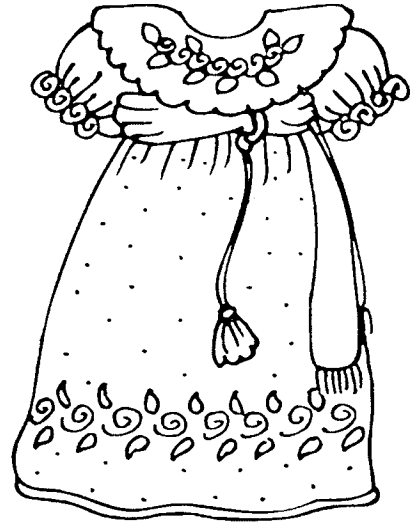
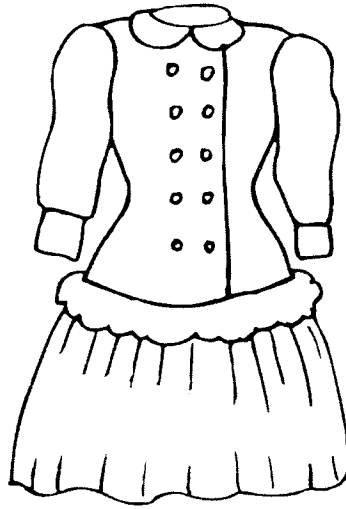
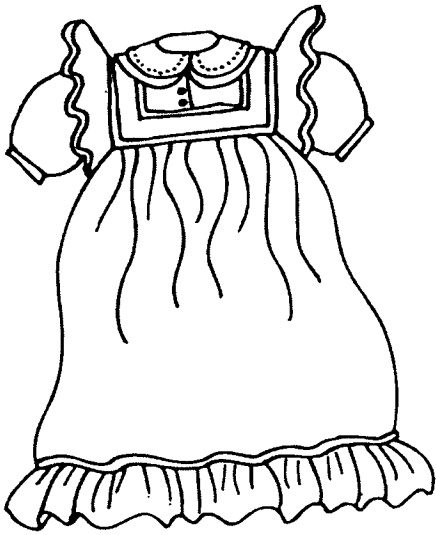

MISIÓN ZAMORANO

Zamorano es un centro panamericano de educación superior comprometido a proveer una educación integral de primera categoría, que incluye los elementos claves de la agricultura tropical sostenible, agronegocios, agroindustria, manejo de recursos naturales y desarrollo rural.

